

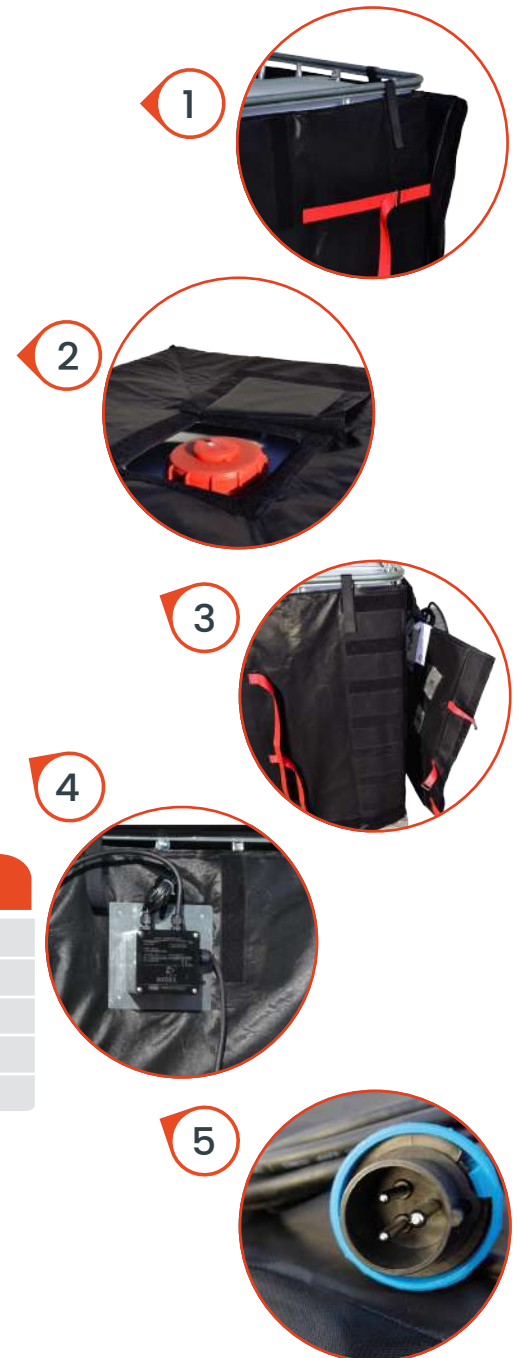

HEATING IBC BLANKET
MAM ATEX 1100 WATT - 220V
1 Zona de Control

Descripción & Características

La manta calefactora ATEX para IBC de Comind está diseñada para calentar y mantener la temperatura de líquidos industriales en depósitos IBC de 1000 litros. Fabricada con materiales ignífugos y conforme a la normativa ATEX, garantiza un calentamiento seguro y eficiente en entornos con riesgo de explosión.



Rubros



Protección contra Congelación



Viscosidad de fluidos



Mantenimiento de T°

N°	Detalles
1	Sistema de cierre manta ATEX
2	Apertura superior de manta
3	Detalle del cierre manta ATEX
4	Termostato para ATEX
5	Conexión eléctrica

Especificaciones Técnicas

Alimentación:	220V AC
Aislamiento térmico:	Lana mineral de 10 mm
Elemento calefactor:	Autoregulante con certificación ATEX
Conexiones internas:	Cajas de seguridad ATEX
Dimensiones:	4400 mm. x 1000 mm.
Cable de alimentación:	4000 mm. con enchufe Ex
Potencia:	1100w
Incluye tapa aislante para mayor eficiencia térmica	
Código de Venta:	PLI02100056



Dimensiones

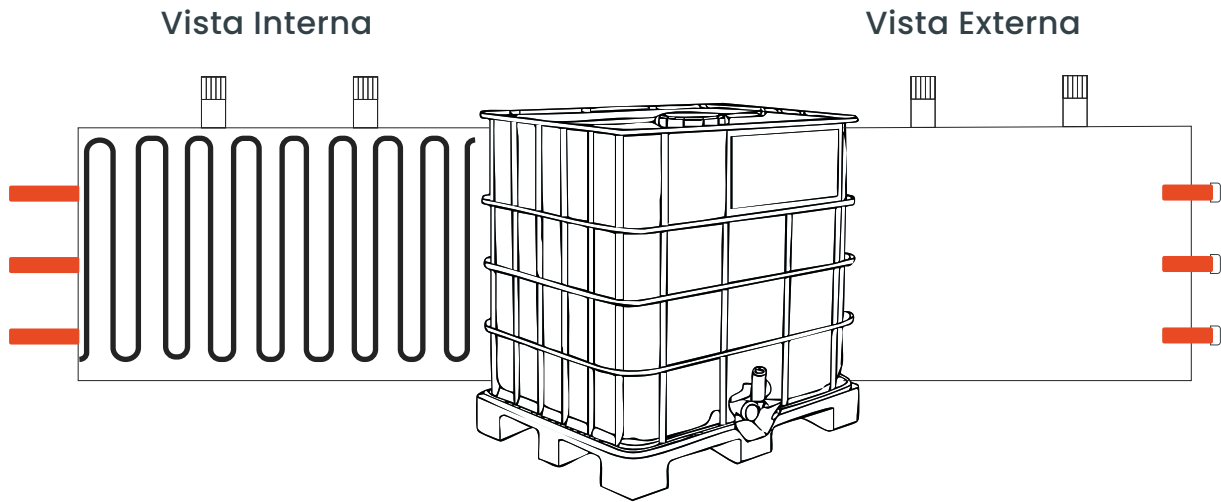

Manta calefactora
Vista Frontal

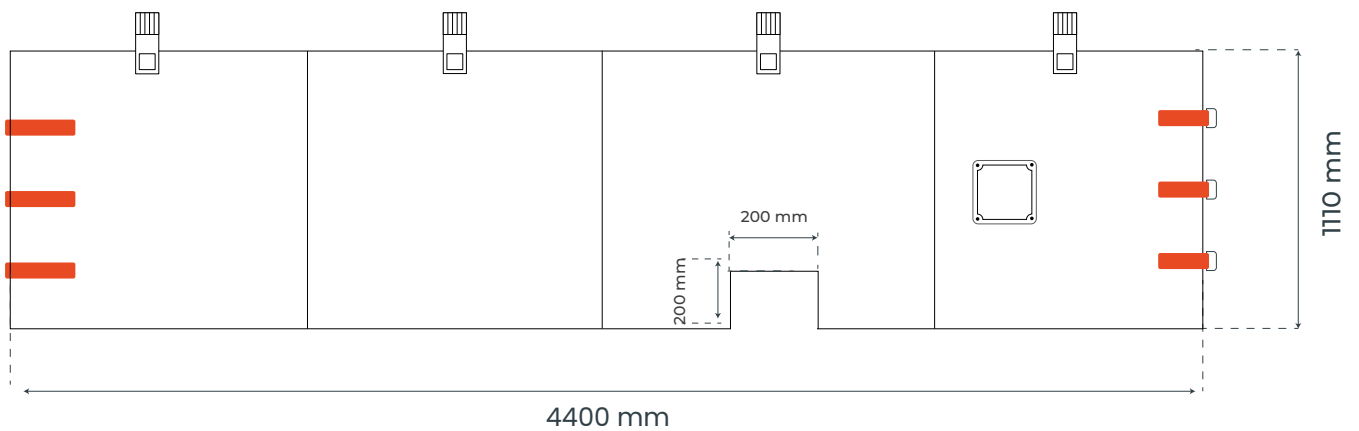

Tapa para IBC
Modelo JRA
(Sin calefacción)
1200 mm

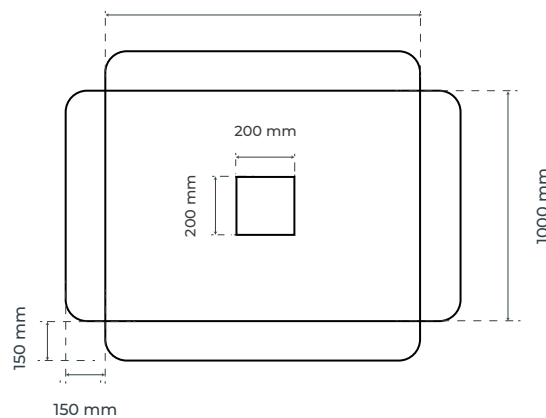



Conoce nuestra Familia de Productos



Sucursales en Chile



CORPORATIVO E INGENIERÍA

-  Avenida del Valle Sur #601, Oficina n°32, Huechuraba, Santiago de Chile
-  info@comindindustries.com

COMIND SUR

-  info@comindsur.com

PUNTO DE VENTA Y RETIROS

-  Lanin 1637 / Conchalí, Santiago de Chile
-  info@comindindustries.com

COMIND ZONA NORTE

-  info@comindnorte.cl